

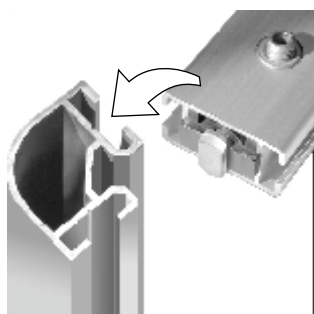

СПОСОБЫ СОЕДИНЕНИЯ ПРОФИЛЕЙ

Алюминиевый профиль позволяет собирать оборудование как конструктор, с помощью шестигранного ключа. Конструктив состоит из вертикальных стоек, пристыкованных к ним горизонтальных прогонов и панелей ДСП, МДФ или стекла, вставленных в пазы профилей. Профили соединяются друг с другом посредством замка (см. рис. I) или тройника (см. Рис. II).

РИС. I



Вставить горизонтальный прогон между двумя стойками.

Б

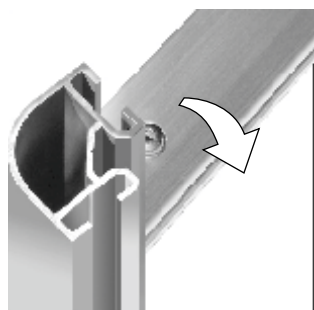

Повернуть прогон на 90° на желаемой высоте.

В

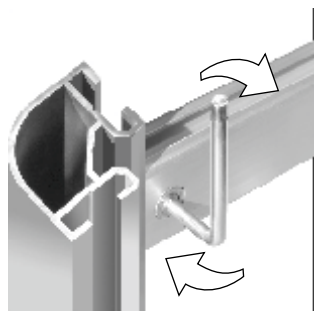

Закрепить прогон к вертикальной стойке вращением ключа по часовой стрелке.

РИС. II

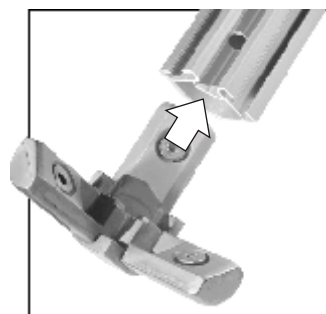

Вставить ножку углового замка в профиль до упора.

Б

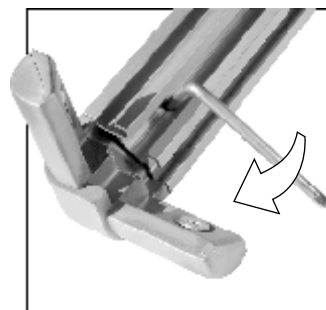

Зафиксировать винт



ПОСЛЕДОВАТЕЛЬНОСТЬ СБОРКИ ОБОРУДОВАНИЯ

ОТДЕЛЬНОСТОЯЩИЕ ПРИЛAVКИ И ВИТРИНЫ

МОНОБЛОКИ

РИС.1

1

Собрать низ каркаса, установив четыре прогона ВВС-203(202) между стойками ВВС-201 на 0 высоте.

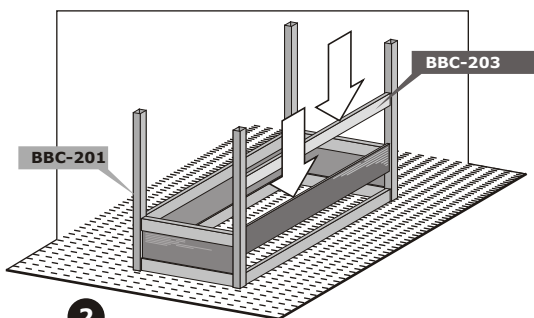

2

В пазы стоек ВВС-201 установить горизонтальные панели и зафиксировать сверху профилем ВВС-203(202).

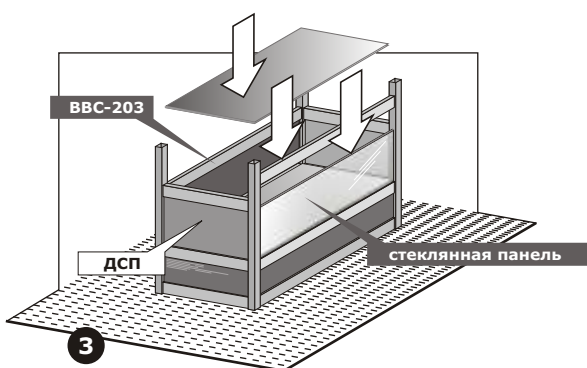

3

Установить панели из ДСП или стекла и верхнюю обвязку. Положить полку на прогоны.

РИС.2

1

Собрать низ каркаса, установив четыре прогона ВВС-203(202) между стойками ВВС-201 и ВВС-205 на 0 высоте.

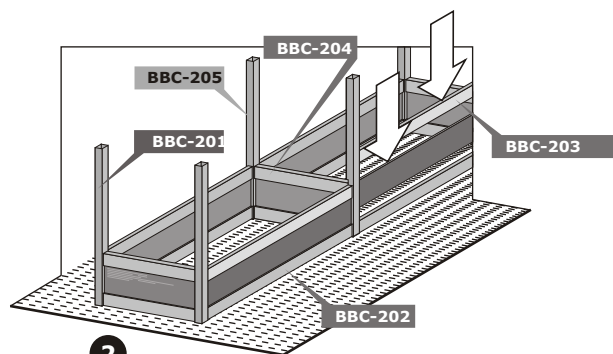

2

В пазы стоек ВВС-201 и 205 установить горизонтальные панели и зафиксировать сверху профилем ВВС-203(202,204).

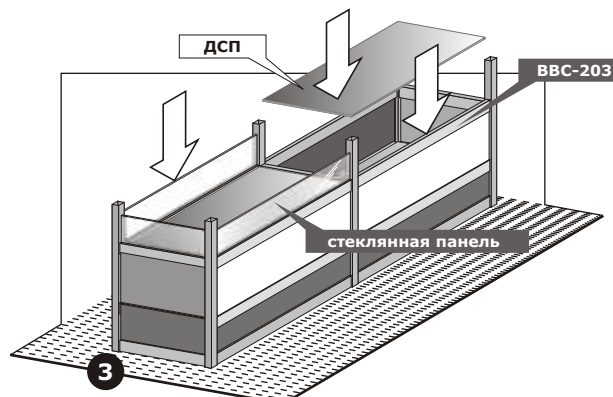

3

Последовательно устанавливая панели из ДСП или стекла, фиксируя их прогонами. На прогоны класть полки.



ПОСЛЕДОВАТЕЛЬНОСТЬ СБОРКИ ОБОРУДОВАНИЯ

ОТДЕЛЬНОСТОЯЩИЕ ПРИЛАВКИ И ВИТРИНЫ

МОНОБЛОКИ

РИС.1

4

Собрать столешницу, используя замок угловой для ВВС-201.

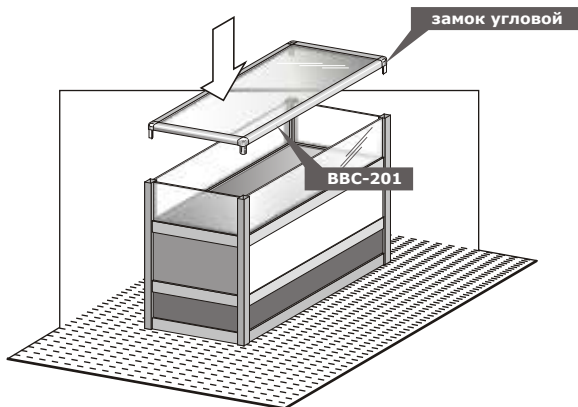

5

Собранную столешницу установить сверху, вставив ножки углового замка в вертикальные стойки, вывернуть винты угловых замков.

6

Установить направляющие для раздвижных дверей в пазы проносов.



РИС.2

4

Установить верхние проносы.

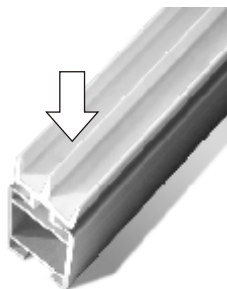
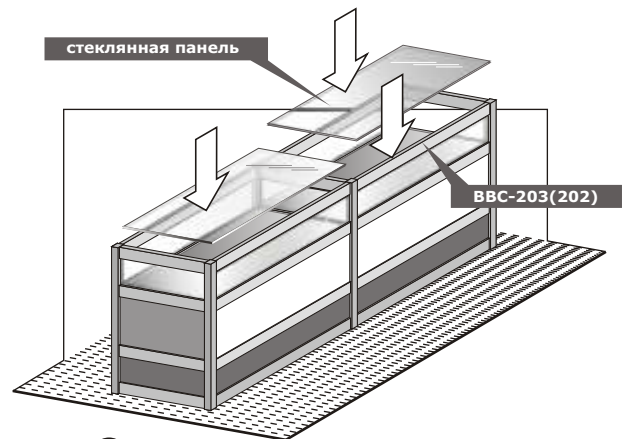

5

Сверху установить на полки проносов стекло или ДСП.

7

Установить ручки на дверцы.

8

Установить дверцы.



ПОСЛЕДОВАТЕЛЬНОСТЬ СБОРКИ ОБОРУДОВАНИЯ

ОТДЕЛЬНОСТОЯЩИЕ ПРИЛAVКИ И ВИТРИНЫ

МОНОБЛОКИ

РИС.1

9

Установить полкодержатели на нужной высоте.

- а** Вывернуть винт-полкодержатель из ромб-гайки.
- б** Вставить ромб-гайку в паз ВВС-201 (сделать это необходимо до установки полки).
- в** Вращая винт-полкодержатель по часовой стрелке, зафиксировать его на необходимой высоте.



РИС.2

- а** Вывернуть винт-полкодержатель из ромб-гайки.
- б** Вставить ромб-гайку в паз ВВС-201 (205) (сделать это необходимо до установки полки).
- в** Вращая винт-полкодержатель по часовой стрелке, зафиксировать его на необходимой высоте.

10

Положить полки на полкодержатели.

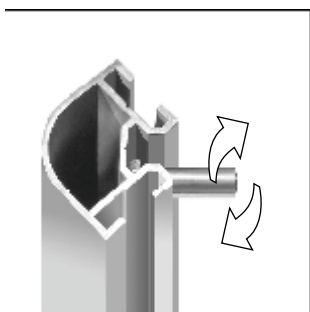
11

При необходимости зафиксировать стекло и ДСП уплотнителем.

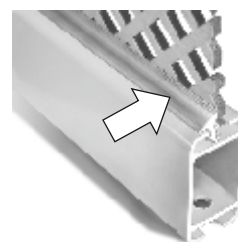

* Если пол неровный, то для придания конструкции устойчивого положения возможно доукомплектовать оборудование регулируемыми ножками.